

CODICE / Item no.

CG1

Materiale: 1.7131
Material: 1.7131

Tattamento termico:
cementazione + tempra
Heat treatment: cementing

Durezza: Hrc 61÷63
Hardness: Hrc 61÷63

▲ a richiesta ● in esaurimento
▲ on request ● in exhaustion

COLONNA GUIDA A DUE DIAMETRI

GUIDE PILLAR

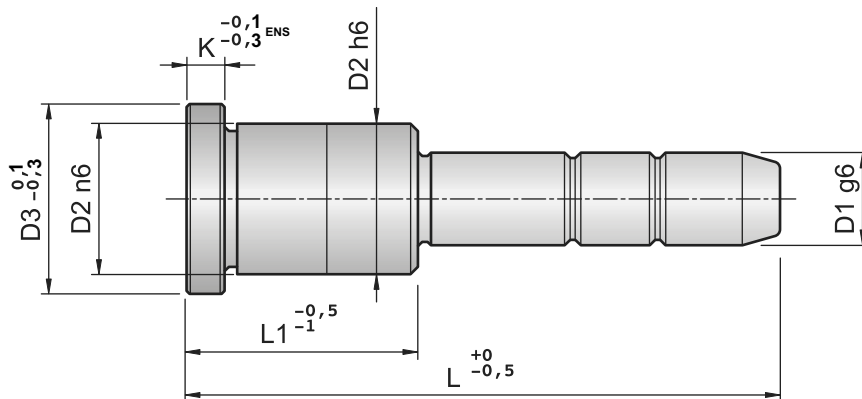

D1	D2	D3	K	L1	L																			
					50	60	70	80	90	100	120	140	160	180	200	220	240	260	280	300	340			
12	18	22	5	22	■	■	■	■	■	■														
				26	■	■	■	■	■	■														
				36	■	■	■	■	■	■	■													
				46			■	■	■	■	■													
				56					■	■	■													
14	20	24	5	22	■	■	■	■	■	■														
				26		■	■	■	■	■	■													
				36			■	■	■	■	■	■												
				46				■	■	■	■	■												
				56						■	■	■	■											
16	22	26	5	22	■	■	■	■	■	■	■													
				26	■	■	■	■	■	■	■	■												
				36		■	■	■	■	■	■	■	■											
				46			■	■	■	■	■	■	■	■										
				56				■	■	■	■	■	■	■	■									
				66							■	■	■	■	■	■	■							
				76								■	■	■	■	■	■	■						
18	26	30	5	26		■	■	■	■	■	■													
				36		■	■	■	■	■	■	■	■											
				46			■	■	■	■	■	■	■	■	■									
				56				■	■	■	■	■	■	■	■	■								
				66							■	■	■	■	■	■	■							
				76								■	■	■	■	■	■	■						
20	28	32	6	26		■	■	■	■	■	■	■												
				36		■	■	■	■	■	■	■	■	■										
				46			■	■	■	■	■	■	■	■	■									
				56				■	■	■	■	■	■	■	■	■	■							
	30▲	34▲			66						■	■	■	■	■	■	■	■						
					76							■	■	■	■	■	■	■	■					
					86									■	■	■	■	■	■	■				
					96										■	■	■	■	■	■	■			

ESEMPIO DI ORDINAZIONE CG1 D1xL1xL - ORDERING EXAMPLE CG1 D1xL1xL

COLONNA GUIDA A DUE DIAMETRI

GUIDE PILLAR

CODICE / Item no.

CG1

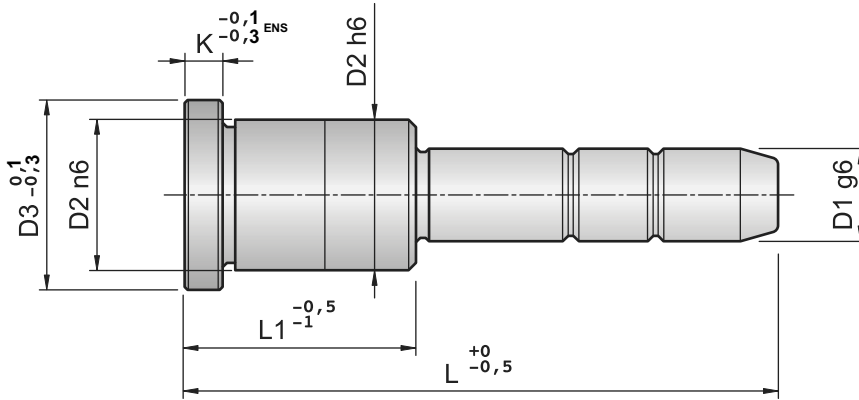

Materiale: 1.7131

Material: 1.7131

Trattamento termico:
cementazione + tempra

Heat treatment: cementing

Durezza: Hrc 61÷ 63

Hardness: Hrc 61÷63

▲ a richiesta ● in esaurimento
▲ on request ● in exhaustion

D1	D2	D3	K	L1	L																			
					60	70	80	90	100	120	140	160	180	200	220	240	260	280	300	340	400			
25	34	38	7	26			■	■	■															
				36			■	■	■	■	■	■												
				46				■	■	■	■	■	■	■										
				56					■	■	■	■	■	■	■	■								
				66						■	■	■	■	■	■	■	■	■	■					
	36▲	40▲		40▲	76						■	■	■	■	■	■	■	■	■	■				
					86							■	■	■	■	■	■	■	■	■	■			
					96								■	■	■	■	■	■	■	■	■	■		
					116									■	■	■	■	■	■	■	■	■		
32	40	45	7	36					■	■														
				46					■	■	■	■												
				56					■	■	■	■	■	■	■	■								
				66						■	■	■	■	■	■	■	■	■	■	■				
				76							■	■	■	■	■	■	■	■	■	■	■			
				86									■	■	■	■	■	■	■	■	■	■		
				96										■	■	■	■	■	■	■	■	■	■	
				106											■	■	■	■	■	■	■	■	■	
				116												■	■	■	■	■	■	■	■	■
40	48	52	8	46						■	■	■	■	■	■									
				56						■	■	■	■	■	■	■								
				66								■	■	■	■	■	■	■	■	■	■			
				76									■	■	■	■	■	■	■	■	■	■		
				86										■	■	■	■	■	■	■	■	■	■	
				96											■	■	■	■	■	■	■	■	■	■
				106												■	■	■	■	■	■	■	■	■
				116													■	■	■	■	■	■	■	■
				126														■	■	■	■	■	■	■
50	60	65	10	96										■	■	■	■	■	■	■	■			
				126													■	■	■	■	■	■		
				146															■	■	■	■	■	

ESEMPIO DI ORDINAZIONE CG1 D1xL1xL - ORDERING EXAMPLE CG1 D1xL1xL