

CODICE / Item no.

# AST192

Materiale: 1.3343  
Material: 1.3343

Durezza: stelo e testa  
Hrc 62 ÷ 66  
Execution: shank and head  
Hrc 62 ÷ 66

## ESPULSORI DI RICALCATURA PER VITERIE, HSS SCREW-EJECTOR/PUNCHES

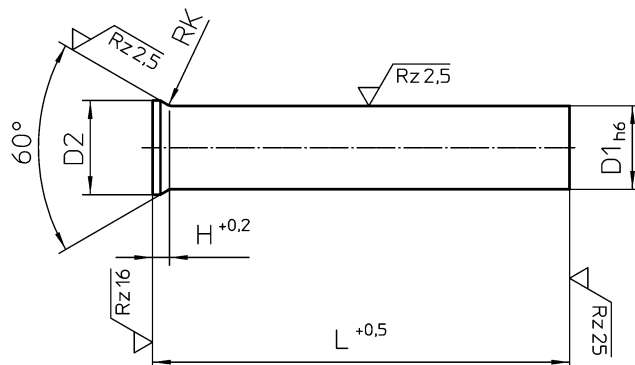

D1	STEP	L
1,00 - 6,00	0,05	71 80 100 120
6,10 - 10,00	0,10	
10,50 - 13,00	0,5	100 120

D1	STEP	L
3,00 - 10,00	0,5	160 200

D2, H, RK vedi tabella LE12D  
see LE12D table